

TERMOTANQUE ELECTRICO

Manual de Instalación Uso y Mantenimiento

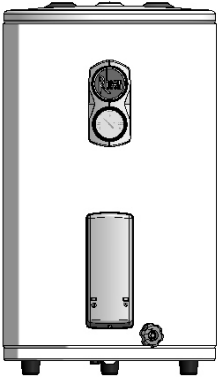

Modelo de pie

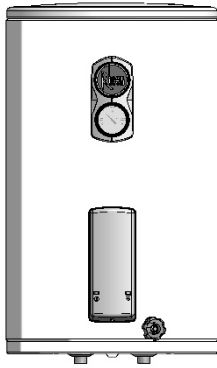

Modelo de colgar

ISO 14001

BUREAU VERITAS
Certification



ISO 9001

BUREAU VERITAS
Certification



PRODUCTO FABRICADO BAJO LOS CONTROLES ESTABLECIDOS POR UN SISTEMA DE GESTIÓN DE CALIDAD Y AMBIENTAL QUE CUMPLE CON LOS REQUISITOS DE LAS NORMAS ISO



CERTIFICADO SEGÚN NORMAS
IEC 60335 Y IEC 60335-2-21

Felicitaciones

Ud. ha elegido un producto de calidad y tecnología reconocida a nivel mundial.

RHEEM S.A., agradece su confianza y preferencia y queda a su disposición para brindarle, en caso de necesitarlo, el servicio técnico profesional que usted merece.

Este manual tiene dos propósitos: por una parte le sirve al instalador calificado para encontrar los requisitos y recomendaciones para la instalación y por otra parte, brindar al usuario la información sobre precauciones de seguridad, las características, operación, mantenimiento e identificación de problemas.

Conserve este manual

Es de vital importancia que todas las personas que tengan que instalar, operar o hacer mantenimiento al termotanque lean con especial atención y sigan las indicaciones del presente manual de instalación, uso y mantenimiento.



Reconozca este símbolo como una indicación de información de seguridad importante.

RECUERDE que para hacer efectiva la garantía debe contar con los siguientes datos completos y guardar la factura de compra.

DATOS DEL TERMOTANQUE

Número de serie:

Fecha de compra:/...../.....

Nº de factura:

DATOS DEL INSTALADOR

Nombre y apellido

.....

Número de matrícula

INTRODUCCIÓN

Recomendaciones de seguridad	Pag. 4
Accesorios provistos para la instalación	Pag. 5
Conexiones de agua fría	Pag. 5
Conexiones de agua caliente	Pag. 6
Válvula de seguridad	Pag. 6
Llenado del termotanque	Pag. 7
Conexión eléctrica clase I	Pag. 7

INSTALACIÓN

Cuadro de medidas	Pag. 8
Esquema de instalación	Pag. 8
Control de instalación	Pag. 9

USO

Recomendaciones de encendido	Pag. 10
Precauciones de seguridad	Pag. 10
Encendido	Pag. 10
Regulación de la temperatura del agua	Pag. 10

MANTENIMIENTO

Mantenimiento	Pag. 11
Drenaje de la unidad	Pag. 11
Válvula de seguridad	Pag. 11
Inspección del ánodo de magnesio	Pag. 11

SERVICIO TÉCNICO

Servicio Rheem S.A.	Pag. 12
Guía de problemas posibles	Pag. 13

GARANTÍA

Garantía	Pag. 14
----------------	---------

MODELOS DE COLGAR

Instrucciones de instalación	Pag. 16
Accesorios provistos para la instalación	Pag. 16
Cuadro de medidas	Pag. 17

Recomendaciones de seguridad

ADVERTENCIA



Solicite para la instalación los servicios de un **instalador matriculado**. Si no sigue exactamente la información en estas instrucciones, se puede producir un incendio o una explosión causando daño a la propiedad, lesiones personales o la muerte.

Las temperaturas de agua sobre los 52° pueden producir quemaduras graves. Revise la temperatura del agua antes de meterse en la bañera o tomar una ducha.

IMPORTANTE



Siempre abra primero el agua fría y luego comience a abrir el agua caliente hasta lograr la temperatura confortable.

Se puede usar el cuadro siguiente como guía para determinar la **temperatura adecuada** del agua para su casa:

RELACION DEL TIEMPO TEMPERATURA CON LAS QUEMADURAS

Temp. Tiempo para Producir Quemaduras Serias

49 °C	Más de 5 minutos
52 °C	1 1/2 a 2 minutos
54 °C	Alrededor de 30 segundos
57 °C	Alrededor de 10 segundos
60 °C	Menos de 5 segundos
63 °C	Menos de 3 segundos
66 °C	Alrededor de 1 1/2 segundos
68 °C	Alrededor de 1 segundo

Tabla - Cortesía de Shriners Burn Institute

Disposiciones generales

Cuando se seleccione el lugar para el termotanque se tiene que tomar en consideración lo siguiente:

REGULACIONES DE INSTALACION LOCALES

Este termotanque tiene que instalarse según estas instrucciones, los códigos locales y los requisitos de la compañía de servicios públicos o, si no existen los códigos locales, según las "Recomendaciones para Instalaciones eléctricas domiciliarias" de la Asociación Electrotécnica Argentina correspondientes a artefactos con protección eléctrica grado IP21.

Ubicación

Los termotanques Rheem tienen una protección eléctrica de grado IP21. En función de ella, según las "Recomendaciones para Instalaciones eléctricas domiciliarias" de la Asociación Electrotécnica Argentina, tienen las siguientes restricciones de instalación:

- No pueden instalarse a la intemperie ni en locales mojados (aquellos donde las instalaciones eléctricas están expuestas en forma permanente o intermitente a la

acción directa del agua proveniente de salpicaduras y proyecciones, diferentes de los locales húmedos donde las instalaciones eléctricas están sometidas, en forma permanente, a los efectos de la condensación de la humedad ambiente con formación de gotas).

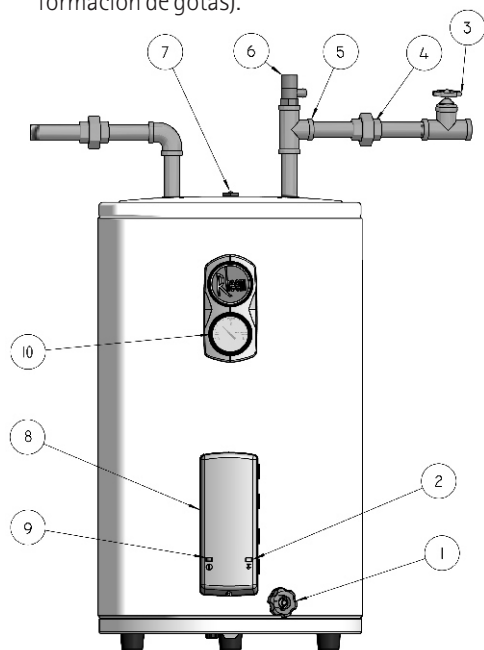

- En cuartos de baño, pueden instalarse en una zona delimitada por el perímetro que exceda en 0,60 m. el de la bañera o ducha hasta la altura del cielorraso.

Accesorios provistos para la Instalación

El termostato se entrega con válvula de seguridad (alojada en el piso de poliestireno bajo el fondo del termostato), llave plástica y manual de instrucciones.

IMPORTANTE



Todos los demás accesorios para la instalación deben ser provistos por el usuario.

- 01 | Válvula de drenaje
- 02 | Indicador luminoso (verde)
- 03 | Válvula esclusa o esférica 3/4"
- 04 | Unión doble 3/4"
- 05 | Te de 3/4"
- 06 | Válvula de seguridad
- 07 | Anodo
- 08 | Consola plástica
- 09 | Indicador luminoso (rojo)
- 10 | termómetro

Conexiones de agua fría

La conexión deberá realizarse siguiendo el esquema de instalación que se muestra en la ilustración. Es muy importante utilizar una válvula esclusa o esférica (3) y no una llave de paso a válvula suelta, para posibilitar la libre dilatación del agua durante los períodos de calentamiento de ésta.

La entrada de agua fría se conecta a la cupla 3/4" de la derecha, (mirando el artefacto de frente) verificando que en ella se encuentre colocado el tubo de bajada, con su arandela soporte.

IMPORTANTE



La presión de trabajo de este termostato es de 0.45 Mpa (4.5 Kg/cm²). Si va a ser empleado con presiones de línea mayores se deberá instalar, en la entrada de agua fría, un válvula reductora de presión.

Conexiones de agua caliente

La salida del agua caliente se conecta a la cupla 3/4" de la izquierda, (mirando el artefacto de frente). Verifique que no existan pérdidas en las uniones.

Válvula de seguridad

La válvula de seguridad debe colocarse en la alimentación de agua fría al tanque, aguas abajo de la válvula exclusiva.

El uso de bombas presurizadoras o válvulas de retención en la instalación pueden producir la apertura de la válvula de seguridad.

A fin de evitar que la descarga de agua de la válvula de seguridad caiga sobre el termotanque y provoque su corrosión, debe conectarse a su salida una manguera hacia una zona de drenaje prestando especial atención a las siguientes indicaciones: la descarga debe ser libre a la atmósfera, debe ir siempre en dirección descendente y debe estar en todo momento en un ambiente donde no haya hielo ni posibilidad de congelamiento.

IMPORTANTE



Si por cualquier razón, la válvula de seguridad no es usada de acuerdo con estas instrucciones, el artefacto quedará fuera de garantía. Bajo ningún concepto impida su funcionamiento obturándola o variando su regulación de fábrica. En caso de duda, consulte a nuestro Servicio al Cliente.

IMPORTANTE



El termotanque Rheem Pie, que Usted ha adquirido viene equipado de fábrica con sus exclusivas válvulas de retención de calor. Estos dispositivos, colocados a la entrada y a la salida del artefacto, dificultan la pérdida de calor del agua interna del tanque, ya sea debida a fugas de agua caliente hacia el ramal de alimentación o al ingreso de agua fría desde las cañerías de distribución. El diseño de estas válvulas permite, no obstante, la dilatación del agua hacia el ramal de alimentación por lo que no elevan la presión de trabajo del artefacto.

Atención: en este artefacto deben respetarse las conexiones de entrada y salida de agua, no pudiendo cambiarse las conexiones para adaptar a una instalación existente salvo que la operación sea realizada por un agente técnico de Rheem S.A.

Llenado del termotanque

Asegúrese que la válvula de drenaje esté cerrada. Abra la válvula de cierre en la tubería de suministro de agua fría. Abra lentamente cada llave de agua caliente para permitir que el aire salga del termotanque y las tuberías. Un flujo de agua pareja desde la(s) llave(s) de agua caliente indica que el termotanque está lleno de agua. A medida que el aire sea desalojado de las cañerías y el agua salga normalmente, vaya cerrando las canillas para agua caliente. Verifique que no existan pérdidas en las uniones.

IMPORTANTE



El tanque DEBE estar lleno de agua antes de encender el termotanque. La garantía del termotanque no cubre daños o fallas que resulten de la operación con el tanque vacío o parcialmente vacío (encendido en seco).

Conexión eléctrica Clase I

El termotanque (aparato de Clase I) posee ficha de 3 espigas planas con toma de tierra para su conexión a la línea de alimentación eléctrica.

No elimine la conexión a tierra colocando un adaptador o reemplazando la ficha por otra de 2 espigas.

Para su seguridad, su instalación domiciliaria debe estar provista de conductor de tierra. De no ser así, realice la adecuación según Normas vigentes con personal especializado. No abra la tapa de conexionado sin desconectar el artefacto de la red de suministro eléctrico.

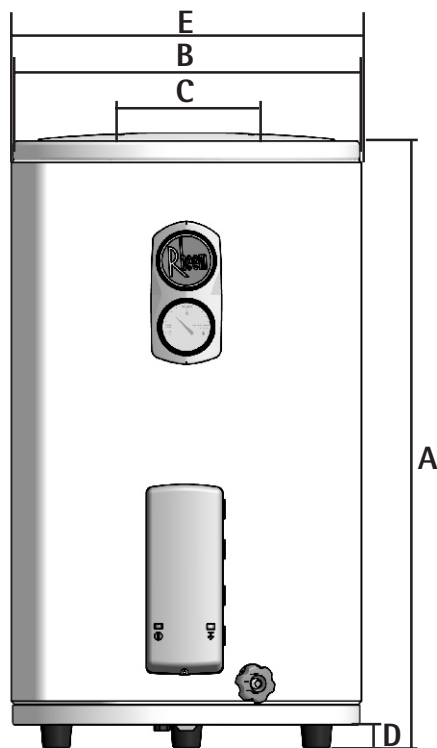

CUADRO DE MEDIDAS - ELECTRICO

MODELOS	55 lts.	85 lts.	125 lts.
Capacidad del tanque (lts)	55	85	125
Presión máxima de trabajo (MPa)	0.45	0.45	0.45
A Altura total y a conexión de agua (mm)	580	830	1.140
B Diámetro exterior tapa (mm)	451	451	451
C Dist. entre ambas conex. de agua (mm)	203	203	203
D Altura de patas (mm)	31	31	31
E Diámetro exterior envuelta(mm)	455	455	455
Tensión de alimentación eléctrica (V)	220	220	220
Potencia (W)	1680	1680	1680
Recuperación (lts/h)	73	73	73
Dimensiones conexión de agua (pulgadas)	3/4"	3/4"	3/4"
Peso vacío apróx. (Kg)	19	24	31

CONTROL DE INSTALACION

- A. ubicación del termotanque:
- cerca del área de la demanda del agua calentada.
 - Adentro y protegido contra congelación
 - Se han tomado medidas para proteger el área contra el daño del agua.
 - Hay suficiente espacio para darle servicio al termotanque.
- B. abastecimiento de agua:
- la presión de alimentación es menor de 0.45 MPa (4,5 kg/cm²)
 - el termotanque está totalmente lleno de agua.
 - Las conexiones de agua están apretadas y sin fugas.
- C. válvula de alivio: (si es necesario)
- la válvula de alivio de presión ha sido instalada en forma correcta y la tubería de descarga va hacia el drenaje abierto
 - la tubería de descarga está protegida en contra de la congelación.
- D. cableado:
- el voltaje de abastecimiento de energía corresponde con lo que aparece en la placa de capacidades del termotanque.
 - El cableado del circuito de derivación y el fusible o el interruptor del circuito son de tamaño adecuado.
 - Las conexiones eléctricas están apretadas y la unidad ha sido conectada a tierra correctamente.

Recomendaciones de encendido

Antes de operar este termotanque, asegúrese de leer y seguir las instrucciones de encendido, y todas las otras etiquetas en el termotanque, así como también las advertencias impresas en este manual.

IMPORTANTE



No encienda el termotanque si el tanque no está lleno de agua.

No encienda el termotanque si la llave de paso para el agua está cerrada.

Encendido

- 01 Cerciérese de que el termotanque esté completamente lleno de agua, abriendo cualquier canilla de la red de suministro de agua caliente. El líquido debe fluir libremente.
- 02 Conecte el artefacto a la red de suministro eléctrico (220 v, ca).
- 03 Se encenderá la luz roja, señalando que el termotanque está conectado a dicha red, y la luz verde indicando que la resistencia está calentando el agua.
- 04 Cuando la temperatura del agua alcance los 66°C, el termostato cortará el suministro de energía eléctrica a la resistencia, lo que hará que la luz verde se apague. La luz roja permanece encendida siempre que el termotanque esté conectado a la línea y ésta tenga tensión.

Regulación de temperatura

El termostato viene calibrado, de fábrica, a su más alta temperatura (aproximadamente 66 °C) ya que de esta manera se obtiene el mayor rendimiento del artefacto. La temperatura puede ser regulada por el usuario para adecuarla a sus preferencias. Para regular la temperatura del agua proceda de la siguiente manera:

- 01 Desconecte el artefacto de la alimentación eléctrica.
- 02 Retire la consola plástica ubicada en el frente del termotanque.
- 03 Gire con un destornillador el dial de regulación del termostato hasta la temperatura deseada.
- 04 Reinstale la consola plástica.

PRECAUCION



Para evitar un riesgo debido al establecimiento inadvertido del protector térmico, este aparato no debe ser alimentado a través de un dispositivo externo, como un timer, o debe conectarse a un circuito de encendido y apagado.

Mantenimiento

IMPORTANTE



Durante el período de garantía, y para que el usuario tenga derecho a la misma, todos los mantenimientos deben ser realizados por un Service Oficial Rheem.

Queda expresamente aceptado por el usuario que todo gasto incurrido para el mantenimiento de la unidad son a su cargo.

Drenaje de la unidad:

El tanque del termotanque puede actuar como cámara de sedimentación para los sólidos suspendidos en el agua. Por lo tanto, no es raro que los depósitos de agua dura (sarro) se acumulen en el fondo del tanque. La acumulación de sarro afecta seriamente al termotanque y puede producir fisuras. Es recomendable colocar ablandador de agua.

Se necesita drenar unos 20 litros de agua el tanque del termotanque cada mes, a través de la válvula de descarga. Para ello, gire el dial de la válvula de descarga. Para ello, gire el dial de la válvula de desagote en sentido antihorario.

Válvula de seguridad

Por lo menos una vez al año debe realizarse la verificación del estado de la válvula de seguridad. No debe tener incrustaciones de sarro en el asiento de goma, para asegurarse que la válvula funciona libremente y que permite el paso de varios litros a través de la tubería de descarga. Asegúrese que el agua de descarga se dirija a un drenaje abierto. Si la válvula de alivio de presión en el termotanque se descarga periódicamente, esto se puede deber a la expansión térmica en un sistema de agua "Cerrado". NO tape la salida de la válvula de alivio.

Inspección del ánodo de magnesio

El artefacto está equipado con una barra de magnesio diseñada para prolongar la vida del tanque. Esta barra se consume paulatinamente para proteger catódicamente el tanque, eliminando o minimizando la corrosión.

No extraiga la barra de magnesio del tanque salvo para inspección y/o remplazo ya que su remoción acortará la vida del tanque y se perderá la garantía del mismo.

El ánodo se debe sacar del tanque del termotanque para ser inspeccionado periódicamente, al menos una vez al año, y debe reemplazarse cuando tiene más de 15 cm de alambre central expuesto en cualquiera de los dos extremos de la varilla o cuando su sección en general esté reducida a menos de 10 mm. Consulte la figura en la página 7 para ver la ubicación del ánodo.

Asegúrese que se ha cortado el abastecimiento de agua fría antes de remover el ánodo.

Si el cable de alimentación resultara dañado, el mismo debe ser reemplazado por el fabricante, su agente de servicios o cualquier otra persona igualmente calificada.

IMPORTANTE



En caso de agregarse en la instalación algún elemento con el objeto de absorber la dilatación del agua (como, p.ej., un tanque de expansión) igualmente deberá instalarse la válvula de alivio provista junto con el termotanque en la ubicación recomendada en estas instrucciones a los efectos de mantener la validez de la Garantía.

Servicio Técnico

La empresa ha organizado un sistema de Service especializado, para la atención del producto.

Nuestro Service podrá visitarlo espontáneamente para verificar el buen funcionamiento del artefacto, o a requerimiento del usuario, si éste observara alguna anomalía.

Si el termotanque está en el interior adjuntamos dentro del manual un insert con el listado de nuestros Técnicos Oficiales en todo el país, el cual se encuentra sujeto a disponibles modificaciones.

Si el termotanque se encuentra instalado en la Ciudad Autónoma de Buenos Aires, para cualquier consulta o reclamo dirigirse a:

Rheem S.A.
Servicio al Cliente
Av. del Libertador 6570 Piso 6
(C1428ARV) Buenos Aires - Argentina
Tel: (5411) 4896-6060
E-mail: servicioalcliente@rheem.com.ar

Cuando se ponga en contacto con esta oficina, debe tener disponible la información siguiente:

- El modelo y número de serie del termotanque, según se muestra en la placa de clasificación adjunta al embalaje del artefacto.
- La dirección donde se encuentra el termotanque instalado.

GUIA DE POSIBLES INCONVENIENTES

NATURALEZA DEL PROBLEMA	CAUSA POSIBLE	SERVICIO
No hay agua caliente.	1. El interruptor manual está apagado. 2. El cableado es incorrecto. 3. No hay energía - el fusible se quemó o el interruptor de circuito se disparó. a. cableado con corto circuito. b. el circuito está sobrecalentado. c. Cableado incorrecto. d. Termostato o elemento a tierra. 4. Control limitador de temperatura (ECO) abierto a. Termostato(s) defectuoso(s) b. El termostato está descalibrado. c. Acumulación de calor debido a cables sueltos d. Control limitador de temperatura (ECO) defectuoso.	- ENCIÉNDALO - Vuelva a cablear según el diagrama. - Cámbielo o repárelo. - Proporcione un circuito adecuado o reduzca la carga. - Vuelva a cablear según el diagrama. - Cámbielo. -Refiérase a la sección "operación" -Cámbielo. -Baje el ajuste o cámbielo. Apriete las conexiones de los cables. Cámbielo.
No hay suficiente agua caliente	1. El calentador es muy pequeño. 2. Elemento(s) defectuoso(s). 3. Termostato mal cableado o defectuoso que hace que sólo trabaje un elemento.	- Reduzca la cantidad de uso o de agua caliente. - Revise el amperaje, cambie el elemento si el amperaje es casi nulo. - Revise el cableado.
El agua está a muy caliente o no hay suficiente agua caliente	1. El ajuste del termostato es demasiado alto o bajo. 2. El termostato está descalibrado.	- Cambie el ajuste según sea necesario. - Cámbielo
Elemento(s) calentador(es) ruidoso(s)	1. Hay escame acumulada en los elementos	- Remuévalos o límpielos

Garantía

RHEEM S. A. garantiza este producto por el término de 10 años a partir de la fecha de compra.

Es condición indispensable para que el usuario tenga derecho a esta garantía que se realice el correcto mantenimiento del termostato siguiendo las instrucciones del presente manual en su sección "mantenimiento".

Las intervenciones que se realicen deberán ser efectuadas por el Servicio Técnico Oficial de Rheem SA; por cuanto si se efectúan por personas no autorizadas, la garantía perderá su validez.

¿Qué aspectos incluye y ampara?

Esta garantía cubre la reparación o reposición gratuita de cualquier pieza o componente, siempre y cuando se determine que el defecto es causado por una falla de material o de fabricación. Si los defectos de fabricación son irreparables, se realizará el reemplazo de la unidad (si el modelo de termostato a cambiar se ha discontinuado, se reemplazará por el modelo con características similares en vigencia). Si se trata de defecto de fabricación, la obligación será dejarlo en condiciones normales de funcionamiento en un plazo no mayor de treinta días a partir de la fecha en que se reporte la falla.

En todos los casos de prestación de service en garantía, deberá exhibirse la factura de compra y los datos personales y número de matrícula del instalador que realizó la instalación de la unidad. La reparación del artefacto se efectuará en el domicilio del

usuario o en el local del Service Oficial Rheem, a criterio de este último. Los repuestos legítimos serán provistos por el Service Oficial Rheem.

¿Cuales son las responsabilidades del usuario?

Leer y seguir las indicaciones del presente manual de uso y mantenimiento antes de poner en funcionamiento el mismo.

Conservar la factura de compra ya que la misma es necesaria para demostrar la vigencia de la garantía.

Presentar los datos personales y número de matrícula del electricista ENRE que instaló la unidad.

Realizar el mantenimiento del termostato tal como se recomienda en el presente manual. Dicha obligación será a cargo del cliente.

¿Por qué puede darse por terminada la garantía?

Si la instalación del Termostato no se ha realizado de acuerdo con las Disposiciones y Normas Vigentes, y no se han seguido las instrucciones del presente Manual de Instalación, Uso y Mantenimiento.

Si se ha realizado algún tipo de modificación en el artefacto; si éste ha sido utilizado en ambientes corrosivos o para otros fines que no sea el de calentamiento de agua para uso sanitario.

Si los defectos reclamados han sido originados, en el uso indebido, o por la intervención de personal NO autorizado por Rheem S.A.

Si la válvula de seguridad se encuentra instalada incorrectamente y/o su regulación ha sido modificada.

Si el ánodo de magnesio se encuentra corroído en más de un 75% y no se han realizado las verificaciones recomendadas en la sección "Mantenimiento" del presente manual.

Si el tanque tiene una acumulación de sarro en el fondo y/o conductos de gases de un espesor mayor a 20 mm.

Si el termotanque se instaló a la intemperie y/o en lugares muy corrosivos que hayan deteriorado los componentes, esmalte o pinturas y que por lo tanto ocasionen fallas en el funcionamiento del artefacto.

Si se trata de causas no atribuibles a defectos de fabricación y/o materiales.

Si los defectos son originados por operar la unidad con consumo eléctrico superior o inferior al especificado en el presente manual.

Si el desperfecto se debe a caso fortuito o fuerza mayor.

Si se trata de daños ocasionados por inundaciones, terremotos, incendios, tormentas eléctricas, golpes. Esta enumeración no es de carácter taxativo, quedando excluidos de la presente garantía todos aquellos supuestos en los que, en términos generales el funcionamiento anormal del producto se deba a causas que no sean directa o exclusivamente atribuibles a Rheem S.A.

La garantía del producto otorgada por Rheem S.A. está exclusivamente referida a defectos de fabricación y/o vicios de material que afecten el normal

funcionamiento del termotanque. Las prestaciones que constituyen la obligación de Rheem S.A. bajo la presente garantía se limitan a la reparación, reemplazo de la o las piezas que correspondan y la mano de obra que resulte necesaria a tales efectos.

Toda reparación no cubierta por la presente garantía de acuerdo con los términos que aquí se establecen, deberá ser abonada.

La presente garantía tiene validez exclusivamente en la República Argentina.

En ningún caso Rheem S.A. será responsable por cualquier tipo de daño ocasionado por la mala instalación del producto, aún cuando haya sido efectuado por un profesional especializado.

La empresa se reserva el derecho de modificar el producto sin previo aviso y utilizar repuestos legítimos sustitutos que cumplan las mismas funciones en reparaciones de garantía.

No se permitirá la remoción ni la devolución del termotanque sin autorización de la empresa. En caso contrario, los gastos y reparaciones serán por cuenta exclusiva del usuario.

Instrucciones de instalación

Para instalar el termotanque mediante el sistema para colgar se deben seguir los siguientes pasos*:

01 Utilice el soporte mural D como máscara para marcar la posición de los orificios en la pared.

02 Perfore la pared y coloque los tarugos F.

03 Fije el soporte D al termotanque con los tornillos E.

04 Ajuste los tornillos G en los tarugos F dejando una luz de 3 mm entre la cabeza hexagonal del tornillo y la pared.

05 Cuelgue el termotanque haciendo pasar los orificios del soporte mural D por la Cabeza de los tornillos G y nivélelo.

06 Ajuste a fondo los tornillos G.

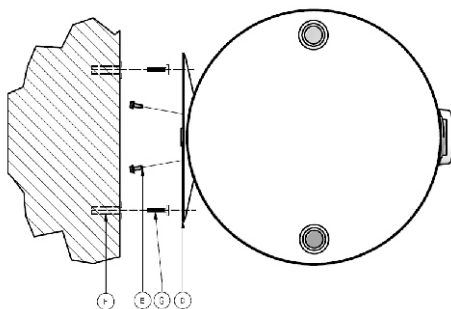

**Accesorios provistos solo para Termotanques de colgar.*

Accesorios provistos para la Instalación

El termotanque se entrega con válvula de seguridad (alojada en el piso de poliestireno bajo el fondo del termotanque), llave plástica, Grifo, soporte mural, tarugos, tortillería para Fijación y manual de instrucciones.

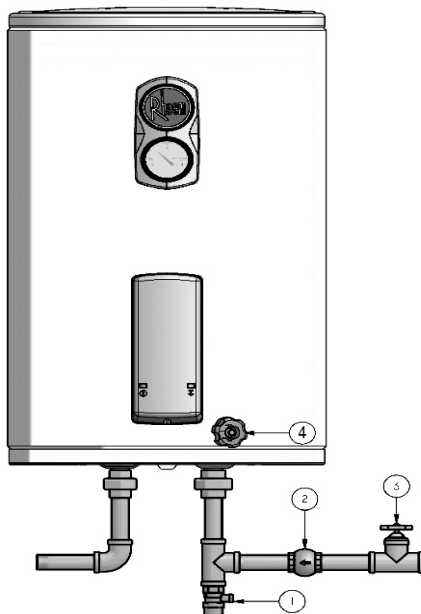

- 01l Válvula de seguridad
- 02l Válvula de retención
- 03l Válvula esclusa o esférica 3/4"
- 04l Grifo de purga

En los artefactos de colgar con conexiones inferiores, debe instalarse una válvula de retención en la tubería de alimentación de agua fría, entre la llave de paso y la válvula de alivio de presión.

Cuadro de medidas

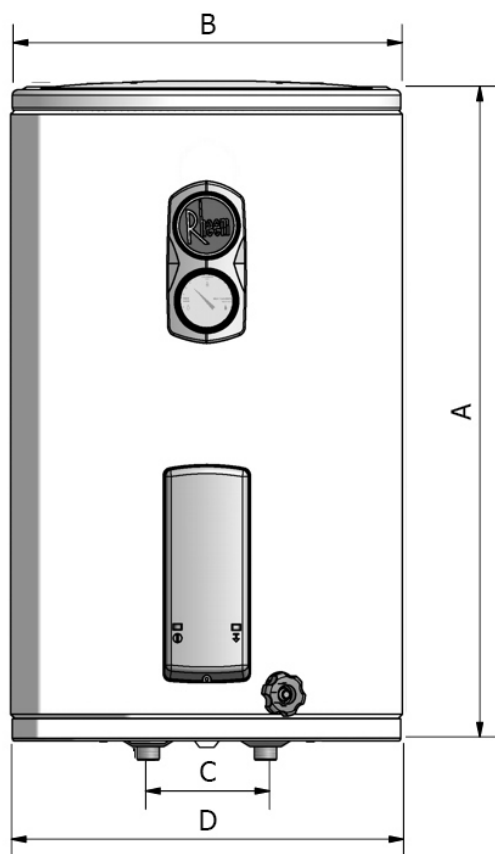

CUADRO DE MEDIDAS - ELECTRICO - DE COLGAR

MODELOS	55 lts.	85 lts.	125 lts.
Capacidad del tanque (lts)	55	85	125
Presión máxima de Trabajo (MPa)	0,45	0,45	0,45
A Altura total y a conexión de agua (mm)	520	760	1080
B Diámetro exterior tapa (mm)	451	451	451
C Dist. entre ambas conex. de agua (mm)	143,5	143,5	143,5
D Diámetro exterior envuelta(mm)	455	455	455
Tensión de alimentación eléctrica (V)	220	220	220
Potencia (W)	1680	1680	1680
Recuperación (lts/h)	72	72	72
Dimensiones conexión de agua (pulgadas)	3/4"	3/4"	3/4"
Peso vacío apróx. (Kg)	19	24	31

Notas

A series of 20 horizontal dotted lines for writing notes.



Rheem S.A.
Servicio al Cliente
Av. del Libertador 6570 Piso 6
(C1428ARV) Buenos Aires - Argentina
Tel: (5411) 4896-6060